



HSP4-500

自動四面プレナー

HSP4-500は、付加価値の高い加工を目指し、4面仕上げた完成品の生産やプレカット等の前行程処理機として開発しました。

進行方向に向かって左側垂直軸を固定、右側垂直軸を移動して材巾の設定を行ないます。また左側垂直軸を基準にして、定規を装備しています。

高速重切削 強力な送材力を得るため、総ての送りロールを駆動させ、インバーターで制御します。そして、大径4枚刃カッターヘッドを高出力にて高速回転。製材ラインに同調した流れの中で上部カッター切削代8mm、下部カッター切削代3mm、両側面カッター切削代各5mmを可能にしました。

高精度 ツインリッパースリールズで実績のあるデジタル歩出しを、位置決め装置に採用。上部フレームを高速で自動昇降させます。

拡張 自動材厚検出装置、自動送給装置と組み合わせることにより、製造ラインの自動化システムを実現します。

発展 リッパースリールズ各機種とのジョイントにより高能率、高付加価値生産へと発展します。

四面仕上げで高能率・高付加価値生産

Yiw 横山鐵工株式会社



HSP4-500

自動四面プレナー
HSP4-500



仕様					
加工寸法	巾(最大)	490mm	カッターヘッド	回転数	5400rpm (60Hz)
	巾(最少)	85mm		径	160mm
	厚さ(最大)	150mm		仕様	丸胴4枚刃
	厚さ(最少)	40mm		水平軸 上軸	22kw
切削代	水平軸 上部	8mm	所要電力	水平軸 下軸	11kw
	水平軸 下部	3mm		垂直軸 左軸(固定)	11kw
	垂直軸 左右共	5mm		垂直軸 右軸(移動)	11kw
送り速度	8~60m/min			送材	3.7kw
				材厚歩出し(水平軸)	3.7kw
				材巾歩出し(垂直軸)	0.75kw

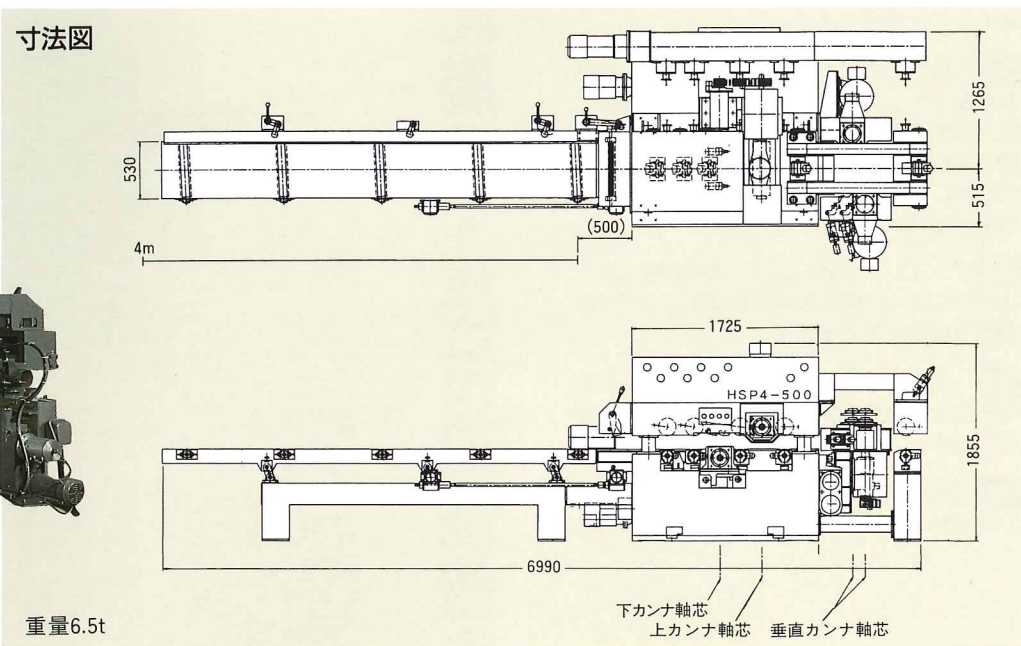
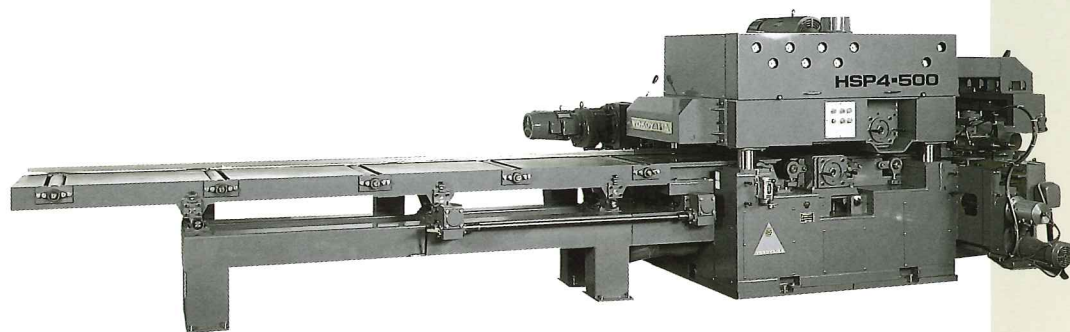

重量6.5t

●本カタログの内容は改良のため予告なく一部変更になる場合があります。

■製造発売元

■代理店

YIW 横山鐵工株式会社

〒421-0303 静岡県榛原郡吉田町片岡358-1

TEL 0548-34-0700(代) FAX 0548-34-0723