

● 科学技術庁長官賞受賞 ● マルヨ式オートテーブルのヨコヤマ

マルヨ式 **ダブルツインオートリッパ**

コンピューター制御

自動送材装置

DMR_650_4S RF_9

フレキシブルな
新時代の
働き者!



ひき割、ひき角類の同時4丁取りから380ミリ巾の平角取りまで



YOKOYAMA IRON WORKS CO., LTD.

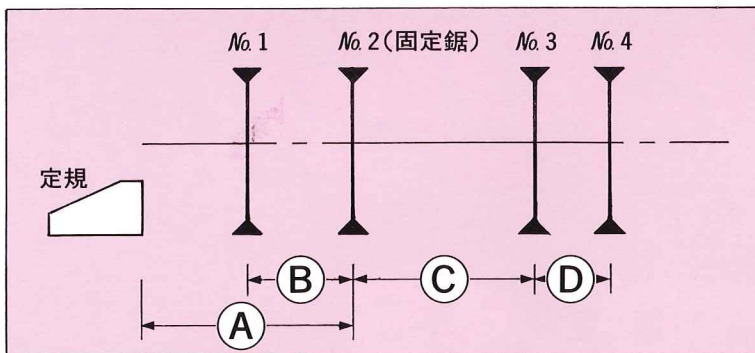

DMR-650-4S型・ダブルツインオートリッパ仕様

| | |
|----------------------------|----------------------|
| 使用する鋸の径 | 510φ |
| 定規の開き(固定No. 2 鋸から) | 0~270mm (A) |
| 鋸間の開き(固定No. 2 鋸からNo. 1 鋸間) | 12~125mm (B) |
| 鋸間の開き(固定No. 2 鋸からNo. 3 鋸間) | 42~380mm (C) |
| 鋸間の開き (No. 3 鋸からNo. 4 鋸間) | 12~125mm (D) |
| No. 3 鋸から残材側の通過しうる巾 | 430mm |
| 挽きうる材の高さ | 12~120mm |
| 鋸軸駆動モーター | 55kW × 2 台 |
| 送材ロール駆動モーター | 2.2kW、1.5kW、各 1 台 |
| 仕分けアームチェーン駆動モーター | 0.4kW 2 台 |
| 給材側アームチェーン駆動モーター | 0.4kW 1 台 |
| 歩出し位置決めモーター | 0.75kW 1 台 0.4kW 3 台 |
| コンプレッサ (オプション) | 5.5 kw以上 |

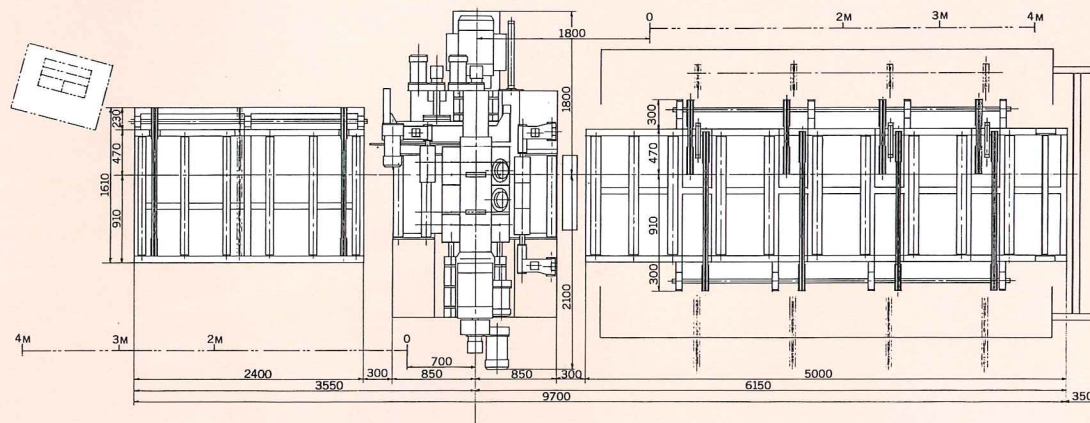
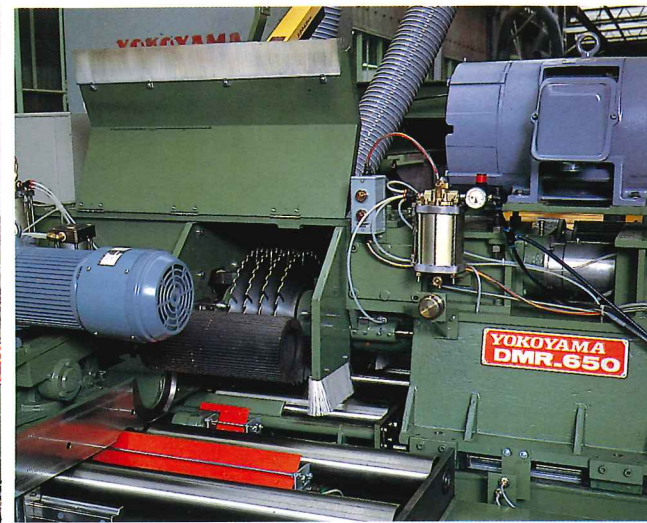
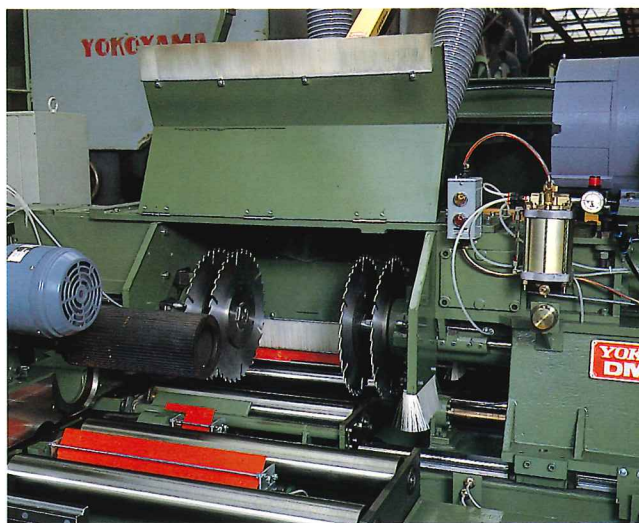

仕分け動作の標準仕様

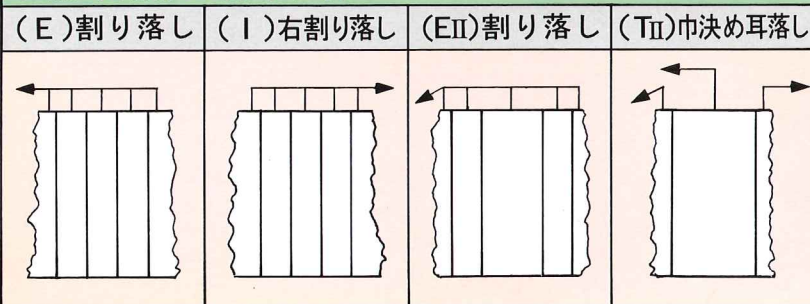

製造発売元



横山鐵工株式会社

〒421-0303 静岡県榛原郡吉田町片岡358-1
TEL 0548-34-0700(代) FAX 0548-34-0723

●代理店