

自動送材装置

YV-2

マルヨ式複合オートテーブル(普及型)

MP-8

挽き材自動仕分け装置

MARUYO TYPE AUTO TABLE crowned with brilliant success is now combined with ROLLER TABLE

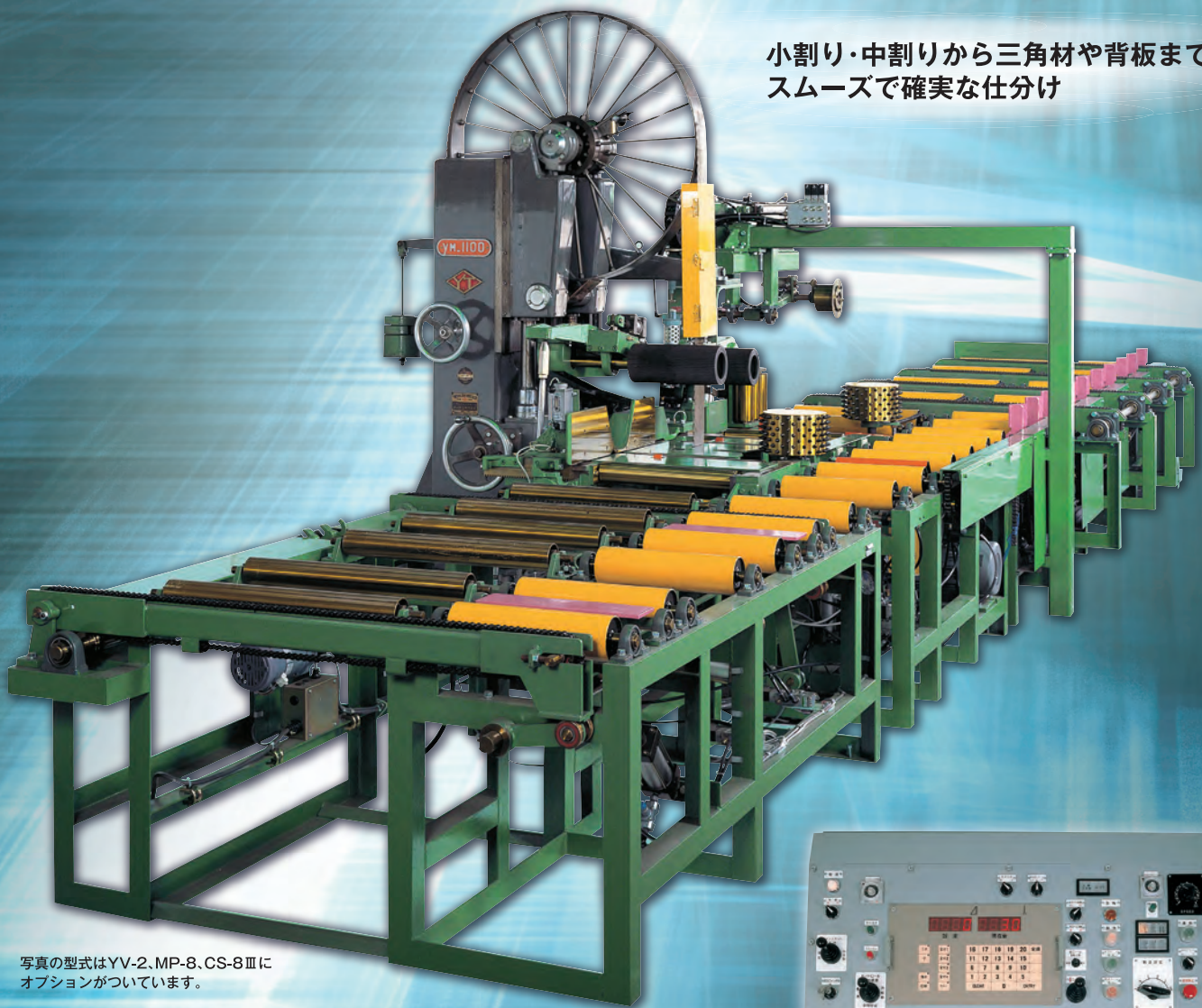

小割り・中割りから三角材や背板まで
スムーズで確実な仕分け

写真の型式はYV-2、MP-8、CS-8Ⅲに
オプションがついています。

デジタル表示操作盤

YV-2 MP-8 CS-8Ⅲ 寸法図(標準型)

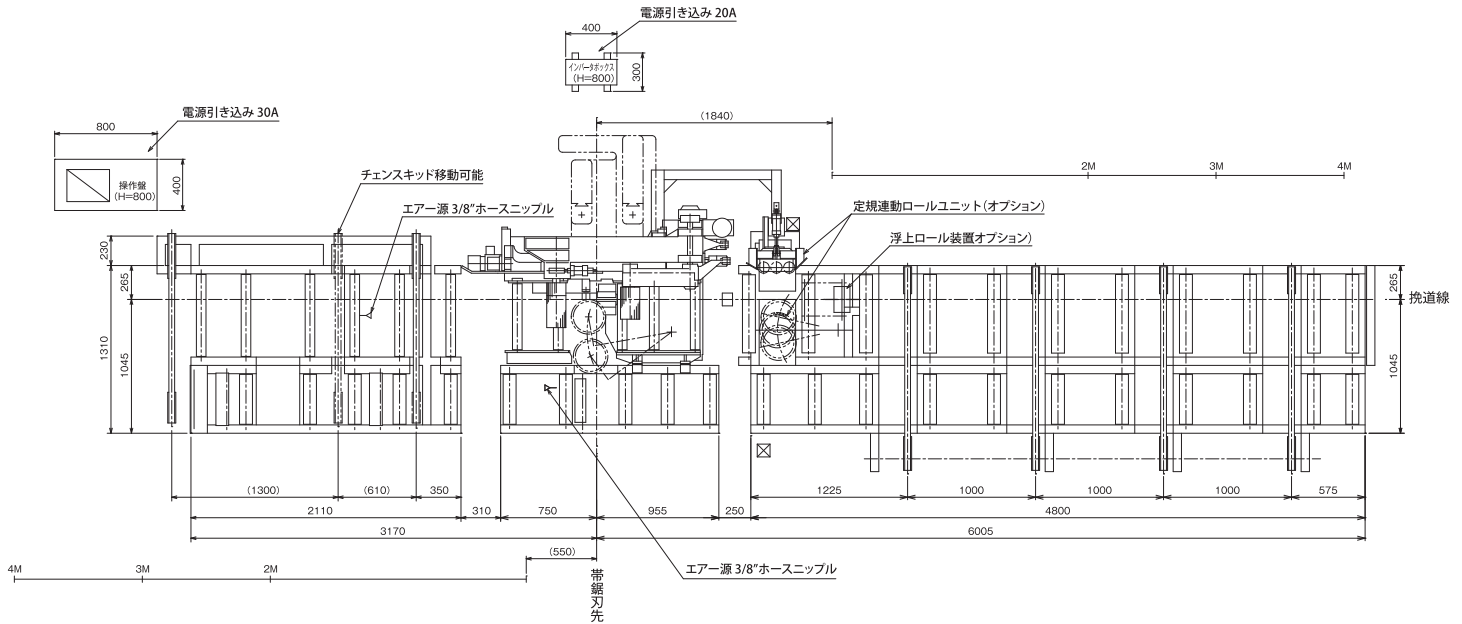

機械仕様

YV-2 複合オートテーブル

定規の最大開き(標準仕様するとき)	220mm
定規の最大開き(特注仕様するとき)	250mm
挽きうる材の最大厚み	250mm
挽きうる材の最小厚み	12mm
駆動送りロールの径	150mm
挽材の送り速度(無段階・毎分)	0~70m/分
駆動送りロール用モータ(インバータ制御)	2.2kW
定規用モータ	0.6kW

MP-8 挽き材自動仕分け装置

誘導ロールの径と巾	101φ×610L
返送ロールの径と巾	101φ×390L
仕分け行程	ABCDL off
仕分け腕の数	4連
返送ロール用モータ	0.75kW 10:1
仕分けチェンスキッド用モータ	0.4kW 20:1

CS-8Ⅲ 送給側 チェンスキッド抜き式搬送装置

チェンスキッド用モータ	0.4kW 10:1
チェン腕の数	2連
使用するコンプレッサー(オプション)	3.7~5.5kW

※本仕様は改良のため、予告なく変更することがありますのでご了承下さい。

複合オートテーブル&自動仕分け装置

■ 特徴

コンピュータ制御

定規の位置決めは、コンピュータ制御により高精度でスピーディに行えます。

複合オート

複合オートは可偏角ロールで送材するため定規に密着して寸法精度の高い製品を生産します。

仕分け装置

従来の発想を覆した画期的な新方式を採用。これにより内地材の色々な要求にもスムーズに対応でき、仕分けのミスが少なくなりました。

豊富なオプション

製材工場の複雑な要求に対し、豊富なオプションにより柔軟な対応が可能です。



定規連動ロールユニット(オプション)



挽き道時間差拡張装置(オプション)

標準仕分け動作 (送給側から見た動作)

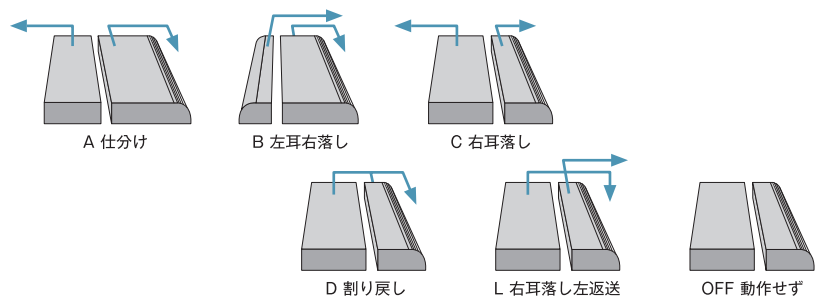

製造発売元

YIW 横山鐵工株式会社
YOKOYAMA IRON WORKS CO., LTD.

〒421-0303 静岡県榛原郡吉田町片岡358-1
TEL:0548-34-0700(代) FAX:0548-34-0723
URL <http://www.yiw.jp> E-mail info@yiw.jp

代理店